



### Abnehmbare und fest montierte Lösungen zur Schaltersteuerung

Sperren Sie vorübergehend den Zugang oder vermeiden Sie ärgerliches Verstellen von Drehschalteneinstellungen mit diesen beständigen, vielseitigen Drucktaster- und Schalterabdeckungen. Als abnehmbare und fest montierte Versionen erhältlich. Die Abdeckungen besitzen durchsichtige Sockel und Abdeckungen für freie Sicht auf Typenschilder, Beschriftungen oder Drehschalter.



Abnehmbare Drucktasterabdeckungen (S2151) beinhalten eine Abdeckung, einen Montagesockel und einen Nachrüstsockel mit doppelseitigem Klebeband. Für Taster mit bis zu 50 mm Durchmesser und 45 mm Höhe.

Fest montierte Tasterabdeckungen (S2153) werden durch die Einfassung des Drehschalters oder Drucktasters fixiert. Für Taster mit bis zu 40 mm Durchmesser und 45 mm Höhe.

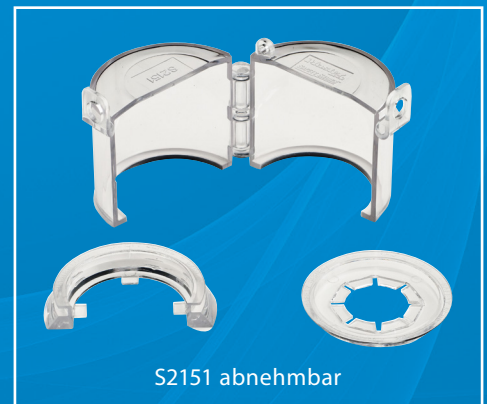

S2151 abnehmbar



S2153 fest montiert

Produktnummer	S2151	S2153
Beschreibung:	Abnehmbare Taster- und Schalterabdeckung	Fest montierte Taster- und Schalterabdeckung
Material:	Polycarbonat	Polycarbonat
Passend für Tastergröße:	Bis zu 50 mm Durchmesser und 45 mm Höhe	Bis zu 40 mm Durchmesser und 45 mm Höhe
Passend für Schaltergröße:	30,55 mm und 22,5 mm Durchmesser	30,55 mm und 22,5 mm Durchmesser
Einzelpackung:	1 Einheit in Beutel	1 Einheit in Beutel
UPC - Einzel:	071649170980	071649171000
Inhalt Mehrfachpackung:	6	6
UPC - Mehrfachpackung	10071649170987	10071649171007
Inhalt Masterpackung	24	24
UPC - Masterpackung	20071649170984	20071649171004



S2151 montiert mit S31RED.

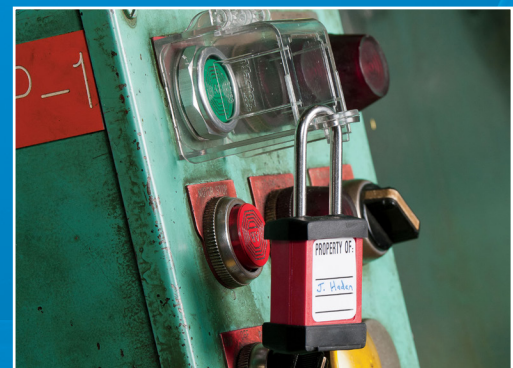

S2153 montiert mit S31REDCOV.

## Weitere Produkte

### S2152AST Montagesockel

- Zur Verwendung mit S2151
- Packung mit 12 neuen Montagesockeln
- Ermöglicht die Verwendung einer abnehmbaren Abdeckung S2151 für mehrere Schalter auf demselben Bedienfeld

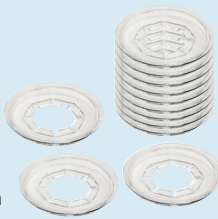

### S2154AST Nachrüstsockel

- Zur Verwendung mit S2151
- Packung mit 12 neuen, hufeisenförmigen Nachrüstsockeln mit doppelseitigem Klebeband
- Zur Verwendung mit erhöhten Typenschildern und zur nicht zentrierten Montage zur Aufnahme von Drehschaltern



### 496B Universal-Wandschalter-Abdeckung

- Patentiertes Design stellt sicher, dass der Schalter ein- oder ausgeschaltet bleibt
- Aufklappbar für ungehinderte normale Betätigung des Schalters
- Mit Etiketten in verschiedenen Sprachen

